

SCHEDA TECNICA PRODOTTO

DISEGNO TECNICO

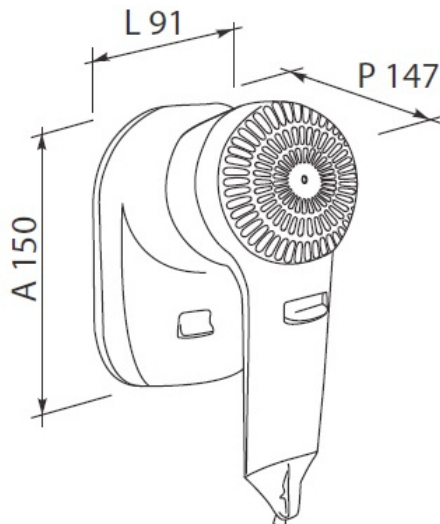

FOTO



FAMIGLIA PRODOTTO: ACCESSORI BAGNO E COLLETTIVITA'
CODICE: MP409
DESCRIZIONE: Asciugacapelli per camere d'albergo.

CERTIFICAZIONI:
 Certificazione TUV di sistema UNI EN ISO 9001:2008.
 CE, RoHs

CARATTERISTICHE PRODOTTO:

Asciugacapelli in ABS per camere d'albergo, modello pistola con cavo. Supporto a muro.
 Due regolazioni di velocità aria/temperatura. Pulsante a rilascio di sicurezza. Interruttore on-off sulla base a muro e termostato di sicurezza. Cavo spiralato flessibile tra l'asciugacapelli e la base muro, lunghezza 50/120 Cm. Cavo lineare di alimentazione con spina bipolare dalla base muro, lunghezza 90 cm.

FUNZIONAMENTO:

Fissare a muro tramite la viteria in dotazione. Collegare la presa elettrica. Funzionamento con pulsante a rilascio di sicurezza. Scegliere la velocità con il selettore sulla pistola. Se scatta l'interruttore termico spegnere il prodotto e lasciarlo raffreddare 5 minuti. Non tappare l'ingresso e l'uscita dell'aria. Evitare che il prodotto venga a contatto con l'acqua. Non utilizzare per scopi diversi da quello previsto. Non utilizzare in caso di danneggiamenti. Pulire le parti in plastica con un panno morbido e la griglia con una spazzola.

DATI TECNICI:

Tensione 220-240 V
 Potenza totale 1200 W (alla massima velocità e temperatura)
 Frequenza 50-60 Hz
 Isolamento elettrico Classe II
 Peso 0,65 Kg
 Portata effettiva max 22,7 l/sec
 Livello di rumore (a 2 m) 60 dB
 Velocità dell'aria 54 Km/h
 Interruttore di sicurezza sulla base muro (ON/OFF)
 Termostato di sicurezza

I dati riportati non possono essere ritenuti vincolanti. Thermomat Saniline Srl si riserva il diritto di apportare modifiche tecniche ed estetiche senza nessun preavviso.

ST_PRODOTTO: MP409 - 1	APPROVATO R.T.
REV.00 DEL 18/02/17	

THERMOMAT SANILINE SRL
 Via M. Curie, 7 – 46034 Borgo Virgilio (Mantova) ITALY
 Tel. + 39 0376 44 84 28
 www.thermomat.com – e-mail: info@thermomat.com



CONFEZIONE:

Imballo singolo in scatola di cartone 230 x 185 x H 100 mm.

Peso: 1,2 kg

I dati riportati non possono essere ritenuti vincolanti. Thermomat Saniline Srl si riserva il diritto di apportare modifiche tecniche ed estetiche senza nessun preavviso.

ST_PRODOTTO: MP409 - 1	APPROVATO R.T.
REV.00 DEL 18/02/17	

THERMOMAT SANILINE SRL
Via M. Curie, 7 – 46034 Borgo Virgilio (Mantova) ITALY
Tel. + 39 0376 44 84 28
www.thermomat.com – e-mail: info@thermomat.com

