

EXAMINATION AND TREATMENT BASIC TABLES

LETTINI DI BASE IN METALLO

01250 – METAL 1
01650 – METAL BASIC 1
01252 – METAL L
01652 – METAL BASIC L
01251 – METAL 3
01651 – METAL BASIC 3

01256 – METAL H100
01257 – METAL HT100
01253 – METAL L100
01254 – METAL LT100
01423 – METAL L200

USE AND MAINTENANCE MANUAL

MANUALE D'USO E MANUTENZIONE

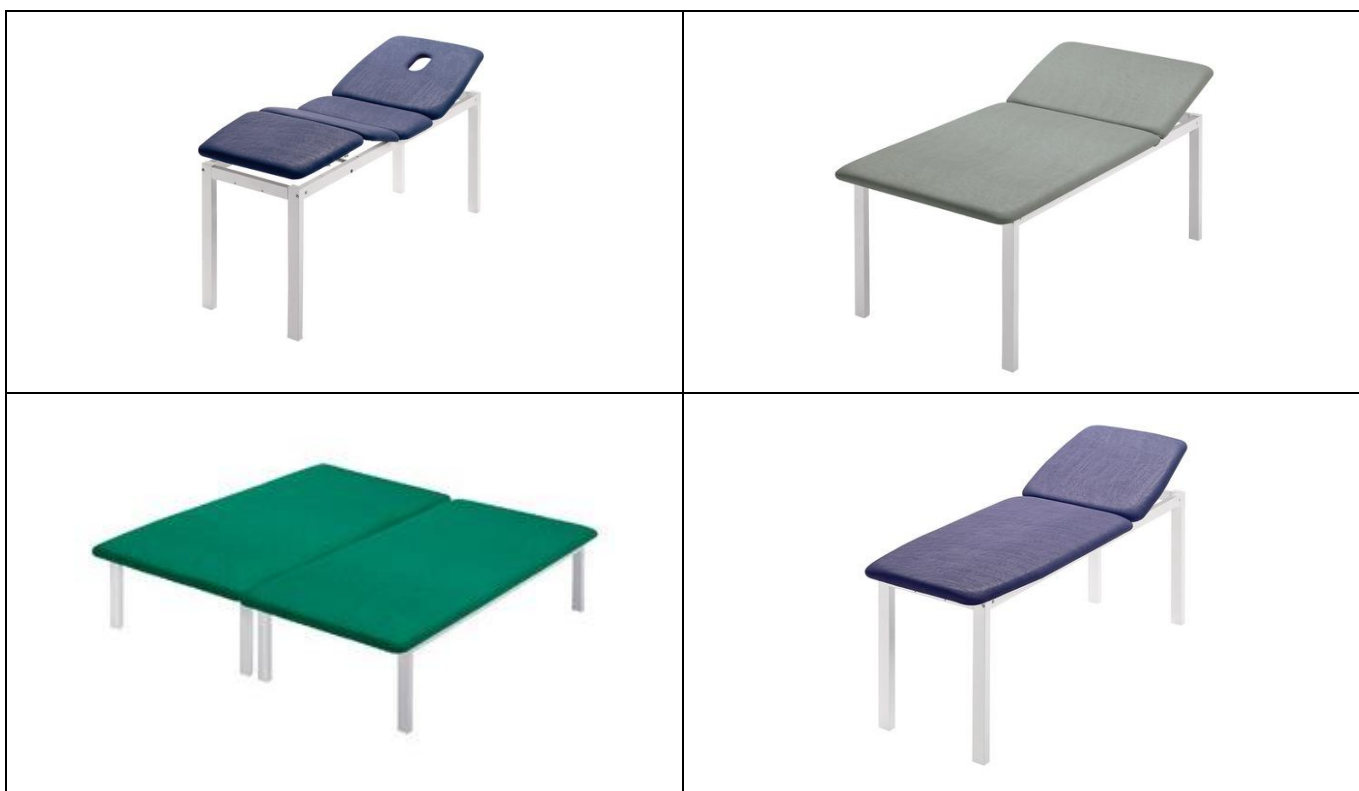

ENGLISH VERSION..... 4

1 GENERAL INFORMATIONS..... 4

1.1 PURPOSE, CONTENT AND TARGET AUDIENCE..... 4

1.2 MANUFACTURER 4

1.3 INTENDED USE AND EQUIPMENT DESCRIPTION 4

1.4 APPLICATION ENVIRONMENT 4

1.5 PRODUCTS INSIGHTS 4

1.6 STORAGE 4

1.7 SYMBOLS..... 4

2 SPECIAL WARNINGS AND USE RESTRICTIONS..... 5

2.1 COLLATERAL EFFECTS AND CONTRAINDICATIONS 5

3 CONFIGURATED ITEM CODE 5

4 USE..... 5

4.1 UNPACKING 5

4.2 STARTING 5

4.2.1 Adjusting the head section..... 6

4.2.2 4.2.2 Adjusting sections footboard 6

4.2.3 Main adjustment configurations 7

5 MAINTENANCE..... 7

5.1 ROUTINE MAINTENANCE 7

5.2 NON ROUTINE MAINTENANCE..... 8

5.3 SPARE PARTS 8

6 TROUBLESHOOTING 8

7 CLEANING AND DISINFECTION 8

7.1 WASHING..... 8

7.2 DISINFECTION 9

7.2.1 Surface disinfection 9

8 REUSE OF THE PRODUCT 9

9 TECHNICAL SHEET 9

10 RELATED ITEMS AND ACCESSORIES..... 10

11 WARRANTY 10

12 MAINTENANCE RECORD SHEET 11

VERSIONE ITALIANA.....	12
1 INFORMAZIONI GENERALI.....	12
1.1 SCOPO, CONTENUTO E DESTINATARI DELLE ISTRUZIONI	12
1.2 COSTRUTTORE	12
1.3 DESTINAZIONE D'USO E DESCRIZIONE DELL'APPARECCHIATURA.....	12
1.4 AMBIENTE DI APPLICAZIONE/UTILIZZO	12
1.5 APPROFONDIMENTI DI PRODOTTO.....	12
1.6 IMMAGAZZINAGGIO	12
1.7 SIMBOLI.....	12
2 LIMITAZIONI D'USO E AVVERTENZE PARTICOLARI	13
2.1 EFFETTI COLLATERALI E CONTROINDICAZIONI.....	13
3 CONFIGURAZIONE CODICE ARTICOLO.....	13
4 UTILIZZO.....	13
4.1 DISIMBALLAGGIO.....	13
4.2 MESSA IN FUNZIONE	14
4.2.1 Regolazione della sezione testata	14
4.2.2 Regolazione delle sezioni pediera	14
4.2.3 Principali configurazioni di regolazione.....	15
5 MANUTENZIONE	15
5.1 MANUTENZIONE ORDINARIA	15
5.2 MANUTENZIONE STRAORDINARIA.....	16
5.3 LISTA RICAMBI.....	16
6 GUASTI	16
7 PULIZIA E DISINFEZIONE	16
7.1 LAVAGGIO.....	16
7.2 DISINFEZIONE	17
7.2.1 Disinfezione superfici.....	17
8 RIUTILIZZO DEL PRODOTTO.....	17
9 SCHEDA TECNICA	17
10 ARTICOLI CORRELATI E ACCESSORI.....	18
11 GARANZIA	18
12 REGISTRAZIONE INTERVENTI	19

ENGLISH VERSION

1 GENERAL INFORMATIONS

1.1 Purpose, content and target audience

This manual is intended to provide the necessary information to permit a proper use of the equipment and to be able to use it independently and safely.

This manual contains information relating to the technical, operation, maintenance, spare parts and safety. This book is also intended to technicians in charge of maintenance equipment.

This Instruction Booklet should always follow the equipment and must be carefully preserved in order not to compromise its readability.

In case of transfer to third parties this manual has to be transmitted with other documents as required by European Directive 93/42 EEC.

1.2 Manufacturer

CHINESPORT S.P.A, Via Croazia, 2-33100 Udine - Italy

tel. +39 0432621621–fax+39 0432621620 – website: www.chinesport.com.

The company produces according a quality system by standard UNI EN ISO 13485:2012.

1.3 Intended use and equipment description

Metal Beds visit for physical therapy, manually adjustable in height for some versions. Equipped with head and / or sections can be manually adjusted.

1.4 Application Environment

Medical devices covered by this manual are in conformity according to attached VII of the directive 93/42/EEC amended by 2007/47/CE

In particular according to UNI CEI EN 60601-2-52:

ENVIRONMENT OF APPLICATION 5 - outpatient care administered in a hospital or other medical center under medical supervision, in which the EM devices are provided for the needs of sick people who have suffered injuries or are carriers of disability, for the treatment, diagnosis and monitoring.

1.5 Products insights

Further documentation can be found on our website www.chinesport.com.

Specially, you can reading the QR code on the cover of this manual to quickly connect to the website. Where provided QR code can also be found on the product.

You can download declaration of conformity and other product documents in their latest version and in color format directly from website.



1.6 Storage

The following environmental conditions must be ensured when the equipment is to be stored:



1. relative humidity 10% / 90 %;
2. temperature -10°C / +50°C.

1.7 Symbols

The symbols found in this manual and on the machine are used to draw the user's attention to important safety warnings and useful information. Observe all warning, caution and danger messages.

	<p>WARNING</p> <p>This symbol identifies operating/maintenance instructions or procedures which, if not observed, could result in injury or danger to the user.</p>
	<p>CAUTION</p> <p>This symbol is used to warn the user that not to observe a certain operating or maintenance procedure, general rule or condition, could result in damage to the equipment.</p>

2 SPECIAL WARNINGS AND USE RESTRICTIONS

	<p>This equipment must not be used:</p> <ul style="list-style-type: none"> • By inadequately trained operators. • When having been tampered with and/or if the original product has undergone changes. • On unstable and/or uneven surfaces (e.g.: stairway, steps, etc.). • With loads greater than those declared to be safe by the manufacturer. • In an improper configuration or when it is thought to be harmful for the patient. • In association with other devices that may interfere with the equipment. • In an explosive and/or corrosive atmosphere or exposed weather conditions. <p>In addition:</p> <ul style="list-style-type: none"> • Keep body parts away from moving parts and/or adjustments. These areas are marked by labels. • Two or more people are required to carry the equipment. • Set the bed in its lower and horizontal position when it is not supervised.
	<ul style="list-style-type: none"> • Radiating therapy lamps can damage the upholstery. • Corrosive and/or abrasive detergents can damage the upholstery. • Periodically disinfect the table's leatherette. • Record any significant safety-related intervention/defect/damage in the attached form. • For operations not covered in the maintenance list, please contact Chinesport Service Centre.

2.1 Collateral effects and contraindications

There is no collateral effects or contraindications during proper use, is recommended knowledge of this instruction manual.

3 CONFIGURATED ITEM CODE

Product code		*	*	*	*	*	W	*
Variable code position		1	2	3	4	5	6	7
Position	Meaning variable code	Possible values						
1-2-3-4-5	Fixed value reference to catalogue							
6-7	TYPE AND COLOR COATING	REFERENCE TO CATALOGUE						

4 USE

4.1 Unpacking

Remove the equipment from the packaging and put the padded panels on a floor protected in order not to to damage the padding. Do not open the box with cutter to avoid damaging the padding.

After removing the bed of the box provide for the removal of the various protections used in the packaging.

Any transport damage must be immediately reported to the carrier and to the supplier: the damaged equipment must not be used.

4.2 Starting

Only models 200x100cm: Enter the crossbar between the side members.

Only models New Metal sections 3: Attach the bracket "U" on the side members with the screws.

Pull the legs to the side members, with the support for the rack on the side of the panel headrest.

Partially fix all the anchoring screws inserted into the barrels longoni (see diagram).

Screw the rack in support of the cross leg.

Put the bed in the position of use, check the alignments and finish tightening with the wrench provided.

Only for code 01423: to connect 2 beds, loosen the screws of the legs, apply blades and connect with supplied screws and tighten. Tighten screws (see picture).

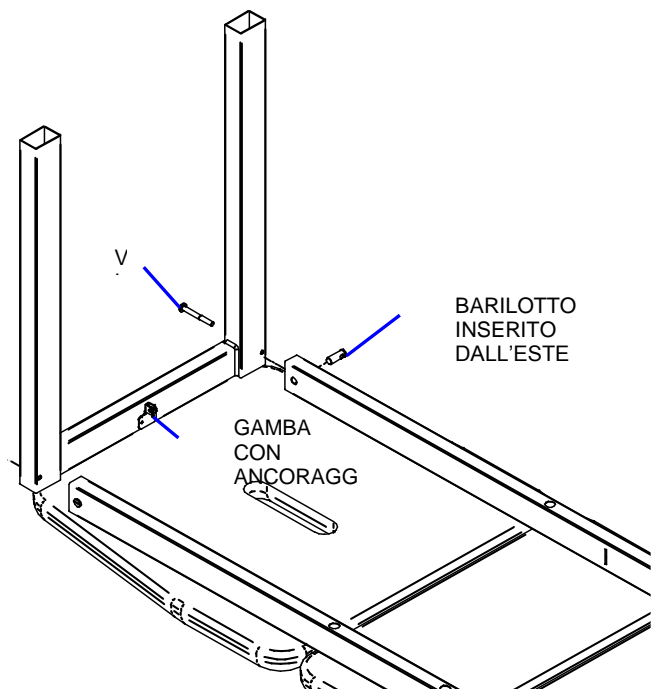

01423 METAL L200

4.2.1 Adjusting the head section

Lift the platform up to the desired; return it to its basic position, you must lift it until it stops and then accompany him to the base.

4.2.2 4.2.2 Adjusting sections footboard

Lift the flatbed up to the desired, to bring it back to the home position, it is necessary to raise the floor reggicoste and accompany him to the position.



WARNINGS



AFTER A FEW WEEKS OF USING THE COUCH, REPEAT THE TIGHTENING OF THE LEGS

4.2.3 Main adjustment configurations

MODEL	DIMENSIONS PLATFORM POSTURE	SINGLE AND	MODEL	DIMENSIONS PLATFORM POSTURE	SINGLE AND
01650 - METAL BASIC 1			01651 - METAL BASIC		
01652 - METAL BASIC L			01251 - METAL 3		
01250 - METAL 1 01252 - METAL L			01257 - METAL HT100 01254 - METAL LT100		
01256 - METAL H100 01253 - METAL L100			01423 - METAL L200		

5 MAINTENANCE

Only qualified personnel may carry out maintenance on the equipment. Technicians must be familiar with the model, use and maintenance of the equipment.
 Check the equipment whenever it has undergone a "rough treatment" (e.g.: fall, liquid spill, etc.) and whenever any doubts arise concerning its safety.

5.1 Routine maintenance

Routine maintenance must be carried out at least once every 12 months, following the table below:

WARNING
<ul style="list-style-type: none"> WHEN SAFETY IS AT RISK, DO NOT USE IT UNTIL THE DANGER HAS BEEN ELIMINATED ANY SIGNIFICANT WORK CARRIED OUT TO ENSURE THE COUCH IS SAFE FOR USE MUST BE RECORDED IN THE RELEVANT FORM (ATTACHED)

FREQUENCY	OPERATION
yearly	General clean of the equipment
	Visual and functional inspection of the equipment
	Frame and mechanical parts: check screws and bolts to ensure they are tight; pin and bushing clearance; check for any damage or deformation
	Check that the adjustable sections are stable and do not collapse

AFTER THE ABOVE OPERATIONS, COMPLETE INSPECTION BY CARRYING OUT A FULL LIFTING CYCLE USING THE MAXIMUM SAFETY WORKING LOAD.

WARNING
FOR OPERATIONS NOT COVERED IN THE MAINTENANCE LIST, PLEASE CONTACT CHINESPORT SERVICE CENTRE

5.2 Non routine maintenance

Contact Chinesport service for all operations not mentioned in the maintenance list.

5.3 Spare parts

Only use original spare parts. Contact CHINESPORT S.p.a. for a spare parts list.

6 TROUBLESHOOTING

The equipment has been tested in very harsh conditions: during the test, there were no particular breakage and / or failure. In case of failure / breakage, you can open a support ticket through our website www.chinesport.it the "Support" section.

In case of troubleshooting table not solve your fail, you can open a service ticket means website www.chinesport.com customer service section.

ATTENTION:

Before calling our technical support, be sure to have your **SERIAL NUMBER** or the "Codice" and "Articolo" to hand: you can find it on the product label located on the equipment (as shown in the facsimile above); or the transport document / invoice number. This identification number helps reduce waiting times and improves service quality.

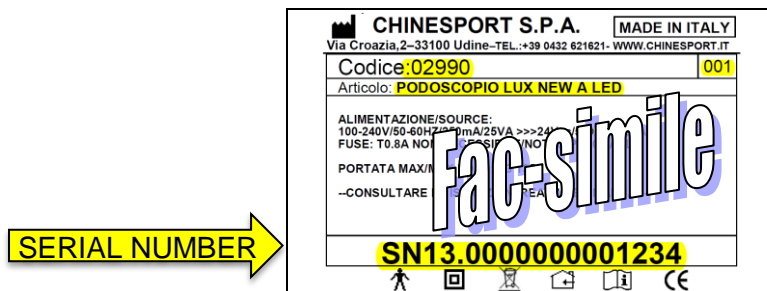

NOTE:

The equipment in need of repair at Chinesport premises must carry the "AUTHORIZATION NUMBER" on the package. This identification number, to be required from the Technical Assistance Service, helps reduce waiting times and improves service quality.

Alternatively, you can contact the technical support by email (assistenza@chinesport.it), for users without internet connection it's possible to send a fax (0432 621 698) or phone (0432 621 699), but the timing of response could be longer.

7 CLEANING AND DISINFECTION

Sky is the flame retardant fabric made for residential and contract upholstery. Its resistant structure and the easy cleaning make sky particularly suitable for hospitals, nursing homes, spas, rehabilitation centers and gyms. Sky has a leather-effect surface with a brilliant finishing, in a wide range of colors all available on stock. Sky contains Vinyzene, an anti-microbial agent added in the first steps of production process. This creates a defensive barrier against mites, bacteria and fungus, avoiding smells and allergies.

7.1 Washing

Dust gently and in case of light stains pass the surface with a damp cloth or a neutral detergent, rinse with water without squeezing. Let the fabric dry avoiding direct exposure to the sunlight. The following instructions are recommended for small located and more obstinate stains (oil, fat, cosmetics, ink, coffee, liquor, chewing-gum etc.): dissolve immediately with clear ethylic alcohol diluted in water to 20%, dab and then treat with a neutral detergent solution. Rinse abundantly.



7.2 Disinfection

7.2.1 Surface disinfection

For the disinfection of surfaces such as chassis, sky, hand control, etc. we recommend the use of disinfectants such as AMUCHINA® 10% or equivalent disinfectant with sodium hypochlorite 0.1% at the following spectrum of action:

- bactericidal in the presence of interfering substances according to EN 1276:1997;
- fungicide in the presence of interfering substances according to EN 1650:1997;
- bactericidal test according EN 13697:2001;
- fungicide test according EN 13697:2001;
- active on Salmonella typhimurium according EN 13697:2001;
- active on HIV, HAV - HBV, HCV;
- virucidal according EN14476:2005;
- virucidal influenza H1N1 according EN14476:2005.

Before use is recommended to read specific flyer.

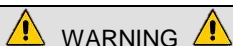

WARNING

- REGULARLY DISINFECT THE SYNTHETIC LEATHER AND USE DISPOSABLE PAPER ROLL TO KEEP THE COUCH CLEAN
- AGGRESSIVE PRODUCTS CAN DAMAGE SURFACES
- BEFORE USING THE EQUIPMENT CHECK THAT ALL COMPONENTS ARE COMPLETELY DRY
- TO AVOID PERMANENT STAINS, THE LIGHTER COLORS OF THE ARTICLE SHOULD NOT BE BROUGHT INTO CONTACT WITH TEXTILES AND CLOTHING COLORED WITH UNFIXED DYES. WE CANNOT GUARANTEE THE ABILITY TO REMOVE UNKNOWN DYES FROM LIGHT COLORED PRODUCT

8 REUSE OF THE PRODUCT

These products have been designed so as to be suitable for reuse by another user after execution of some works and the overcoming of controls for its release.

To prepare the products at re-use by another user must be done the following:

- cleaning and disinfection carefully with adequate means;
- maintenance according to the maintenance plan and control;
- granting permission for reuse, which must accompany the product.

The above transactions must be carried out by the manufacturer or authorized dealer.

9 TECHNICAL SHEET

CODE	FEATURES						Hole nose mouth	12163 Adjustable paper holder	12176 Plug hole nose mouth	12269 Headrest	12270 Armrest
	Dimensions (cm)	Height (cm)	Weight (kg)	Maximum load to distributed load (kg)	Fireproof leatherette type W	Adjustable sections					
01650	195x68	78	40	200	S	1	-	O	-	O	O
01651	192x68	78	41	200	S	3	-	O	-	O	O
01652	195x80	78	43	200	S	1	-	O	-	O	O
01250	195x68	78	40	200	S	1	S	O	O	O	O
01251	192x68	78	41	200	S	3	S	O	O	O	O
01252	195x80	78	43	200	S	1	S	O	O	O	O
01256	200X100	78	56	250	S	0	-	O	-	-	-
01257	200x100	78	58	250	S	1	-	O	-	-	-
01253	200x100	50	51	250	S	0	-	O	-	-	-
01254	100x200	50	53	250	S	1	-	O	-	-	-
01423	200x200	50	106	250	S	0	-	O	-	-	-

- = not available

S = series

O = optional

10 RELATED ITEMS AND ACCESSORIES

<p>12269 – PILLOW FACE</p>	<p>12270 - ARMREST</p>	<p>AC0020 – TAPPO FORO NASO - BOCCA</p>
		
<p>Adjustable cervical pillow, only gray</p>	<p>Armrest. Indicated for the discharge of the arms, only gray color. To match the headrest must cod. 12269</p>	<p>Plug the hole for the nose / mouth series</p>
<p>AC0031 – SHEET HOLDER</p>	<p>AC003A - SHEET 2 VEILS</p>	<p>AC0290 - PROTECTION SHEET</p>
		
<p>Sheet holder adaptable to different roll widths</p>	<p>Sheet set 2 ply, pack of 6</p>	<p>Protection sheet for cylinder heads with breathing hole</p>
<p>AC0025 – CUSCINO CON FORO</p>	<p>AC0033 – PORTA LENZUOLINO VERTICALE</p>	<p>AC0035 – LENZUOLO GRANDE</p>
		
<p>Cuscino con foro, utilizzato sui lettini senza il foro naso/bocca. In caso di abbinamento ad un lettino da visita o terapia è possibile scegliere lo stesso colore di tappezzeria. La gamma si compone di 20 colori. Dimensioni 40x34x9h cm.</p>	<p>Porta lenzuolino verticale. Stativo per rotoli di grandi dimensioni.</p>	<p>Lenzuolo grande, rotolo da cm 90 x mt 100. Confezione da 2 pezzi.</p>

11 WARRANTY

GENERAL AFTER-SALES SERVICE CONDITIONS FOR CHINESPORT ITEMS

The warranty shall be valid for a period of 36 months from the date of delivery.
 The warranty does not cover consumable items, rechargeable batteries, and generally all the material subject to wear, breakdowns caused by knocks, falls, misuse or improper use, accidental events and transport damage.
 This warranty shall be automatically invalidated if the equipment is tampered with.
 Repair of the equipment will be carried out in relation to the breakdown stated.
 An estimate must be specifically requested.
 Payment is cash on delivery, unless other agreements are made.
 Any dispute will be dealt with solely by the Court of UDINE.

WARRANTY REPAIRS

Repairs under warranty must be specifically requested.
 Repairs under warranty shall be carried out at our workshop and upon authorization, complete with the return authorization number.
 The return shipment for products sent in their original package will be made free of carriage charges.
 A fiscal document (bill of sale, purchase invoice or cash receipt) is required to make a warranty claim; the purchase date indicated must fall within the warranty time period.
 If the product is found to be in good working order without defect, the fault-finding service shall be charged to the customer.

OUT-OF-WARRANTY REPAIRS

For out-of-warranty repairs carried out at our workshops upon authorization, transportation charges shall be paid by the customer.

The warranty of the parts replaced during the repair operations is 12 months from the moment the equipment is collected.

If the product is found to be in good working order without defect, the fault-finding service shall be charged to the customer.

REPAIRS MADE AT HOME

In the event repairs are made at the customer's home, a written request is required indicating the complete details of the person making the request, the type of machine and the breakdown.

The cost per kilometer for on-site technician visits will be agreed upon in relation to the urgency of the customer. In the event the machine is under warranty, the customer will have to pay only the expenses incurred for the technician to reach the customer's house.

Time is calculated from the moment the technician leaves our workshop until he/she returns. The time of his/her return will be estimated based on the time required to get there.

SALE OF SPARE PARTS AND CONSUMABLE ITEMS

The orders must be in writing and specify the customer, the item and the shipping method as well as the precise fiscal data of the customer.

The order processing time can vary depending on the availability of the material.

Returned spare parts will not be accepted.

Payment will be cash on delivery, unless other agreements are made.

12 MAINTENANCE RECORD SHEET

EQUIPMENT	DATE of first installation	SERIAL NUMBER
-----------	----------------------------	---------------

DATE OF SERVICE	OPERATIONS CARRIED OUT	TECHNICIAN	SIGNATURE	NEXT VERIFY DATE

VERSIONE ITALIANA

1 INFORMAZIONI GENERALI

1.1 Scopo, contenuto e destinatari delle istruzioni

Questo manuale ha lo scopo di fornire agli utilizzatori ed addetti le informazioni necessarie affinché, oltre ad un adeguato utilizzo dell'attrezzatura, siano in grado di gestire la stessa in autonomia e sicurezza.

Il manuale contiene informazioni inerenti all'aspetto tecnico, al funzionamento, alla manutenzione, ai ricambi ed alla sicurezza. Esso è rivolto anche ai tecnici abilitati alla manutenzione dell'attrezzatura.

Questo Manuale Istruzioni deve sempre seguire l'attrezzatura e deve essere accuratamente conservato al fine di non comprometterne lo stato di leggibilità.

In caso di cessione a terzi è necessario trasmettere il presente manuale insieme agli altri documenti così come previsto dalla Direttiva Europea CEE 93/42 e successive modifiche e integrazioni.

1.2 Costruttore

CHINESPORT S.P.A, Via Croazia, 2-33100 Udine, Italia.

Tel. +39 0432621621–fax+39 0432621620 – sito internet: www.chinesport.it.

L'azienda ha un sistema di qualità secondo la norma UNI EN ISO 13485:2012.

1.3 Destinazione d'uso e descrizione dell'apparecchiatura

Lettini base in legno da visita e manipolazioni per terapia fisica, dotati di testata e/o sezioni regolabili manualmente.

1.4 Ambiente di applicazione/utilizzo

I dispositivi medici oggetto del presente manuale sono conformi alla direttiva 93/42/CEE modificata dalla 2007/47/CE secondo l'allegato VII.

In particolare in accordo con la normativa UNI CEI EN 60601-2-52 sono idonei all'uso in:

AMBIENTE DI APPLICAZIONE 5 - cure ambulatoriali somministrate in ospedale o altro centro medico, sotto la sorveglianza medica, nelle quali gli apparecchi EM sono previsti per la necessità di persone ammalate, che hanno subito lesioni o sono portatrici di disabilità, per il trattamento, diagnosi e monitoraggio.

1.5 Approfondimenti di prodotto

Ulteriore documentazione può essere reperita nel nostro sito web www.chinesport.it.

È possibile collegarsi direttamente al sito web in modo rapido tramite lettura del codice QR riportato in copertina del presente manuale. Il codice QR può trovarsi anche applicato sul prodotto.

La dichiarazione di conformità ed altri documenti di approfondimento sono disponibili nella versione più aggiornata nella "scheda di prodotto on-line".



1.6 Immagazzinaggio

In caso di immagazzinamento si devono rispettare le seguenti condizioni ambientali:



1. umidità relativa 10% / 90 %;
2. temperatura -10°C / +50°C.

1.7 Simboli

Nel presente manuale e sulla attrezzatura stessa, i simboli sono utilizzati per attirare l'attenzione dell'utente su avvisi di sicurezza importanti e informazioni utili. Osservare tutti i messaggi di avvertenza, attenzione e pericolo.

	<p>AVVERTENZA</p> <p>I messaggi di avvertenza segnalano all'utente/utilizzatore il rischio di infortuni o pericoli qualora, durante operazioni di funzionamento o di manutenzione, non vengano osservate attentamente le procedure e le condizioni riportate.</p>
	<p>ATTENZIONE</p> <p>Un simbolo di Attenzione è usato per avvisare l'utente di una procedura di funzionamento o manutenzione, prassi o condizione che, se non strettamente osservata, potrebbe danneggiare l'apparecchiatura.</p>

2 LIMITAZIONI D'USO E AVVERTENZE PARTICOLARI

	<p>L'apparecchiatura non deve essere utilizzata:</p> <ul style="list-style-type: none"> • Da operatori non adeguatamente addestrati. • Con manomissioni e/o modifiche sul prodotto originale. • In condizioni di scarsa stabilità e/o in prossimità di dislivelli (es.: scala, gradino, etc.). • Con carichi in sicurezza superiori a quelli dichiarati dal costruttore. • In configurazione impropria o quando ci sia il sospetto che possa arrecare danno al paziente. • Associata ad altri dispositivi che possano interferire con l'apparecchiatura. • In atmosfera esplosiva a rischio d'incendio e/o corrosiva o esposta alle intemperie. <p>Inoltre:</p> <ul style="list-style-type: none"> • Non inserire parti del corpo nelle zone interessate dal movimento dei vari componenti e/o regolazioni indicate dalle apposite etichette. • Per trasportare l'apparecchiatura prevedere l'intervento di 2 o più persone. • Lasciare il letto nella sua posizione più bassa e coi pianali orizzontali quando non è sorvegliato.
	<ul style="list-style-type: none"> • Le lampade terapeutiche irradianti possono danneggiare il rivestimento delle imbottiture. • Prodotti detergenti corrosivi e/o abrasivi possono danneggiare il rivestimento delle imbottiture. • Disinfettare periodicamente la similpelle del lettino. • Annotare nell'apposito modulo in allegato ogni difetto/danneggiamento/intervento importante per la sicurezza dell'attrezzatura. • Per tutte le operazioni non contemplate nella lista di manutenzione, rivolgersi al Centro Assistenza Chinesport.

2.1 Effetti collaterali e controindicazioni

Non si sono riscontrati particolari effetti collaterali durante l'uso corretto o controindicazioni, previa conoscenza del presente manuale istruzioni.

3 CONFIGURAZIONE CODICE ARTICOLO

Codice articolo		*	*	*	*	*	W	*
Posizione codice variabile		1	2	3	4	5	6	7
Posizione	Significato codice variabile	Valori possibili						
1-2-3-4-5	Valori fissi riferimento a catalogo e copertina							
6-7	TIPO E COLORE RIVESTIMENTO	RIFERIMENTO A CATALOGO						

4 UTILIZZO

4.1 Disimballaggio

Estrarre l'apparecchiatura dall'imballo e appoggiare i pannelli imbottiti su un piano protetto per non rovinare l'imbottitura. **Non aprire la scatola col taglierino per evitare di danneggiare l'imbottitura.** Dopo aver estratto il letto dalla scatola provvedere alla rimozione delle varie protezioni utilizzate nell'imballo. Eventuali danni dovuti al trasporto devono essere prontamente segnalati al trasportatore e al fornitore: l'apparecchiatura danneggiata non deve essere utilizzata.

4.2 Messa in funzione

Solo modelli 200x100cm inserire il traversino tra i longoni.

Solo modelli Metal 3 sezioni fissare la staffa "U" sui longoni con le apposite viti.

Accostare le gambe ai longoni, quella con il supporto per la cremagliera sul lato del pannello poggiatesta.

Fissare parzialmente tutte le viti di ancoraggio ai barilotti inseriti nei longoni (vedi schema).

Avvitare la cremagliera nel supporto del traverso gamba.

Mettere il letto in posizione d'uso, verificare gli allineamenti ed ultimare il serraggio con l'apposita chiave in dotazione.

Per unire i due letti nell'articolo 01423, allentare viti delle gambe, inserire le lame, unire con ferramenta in dotazione e serrare. Tornare a bloccare le viti che fissano le gambe (vedi foto).

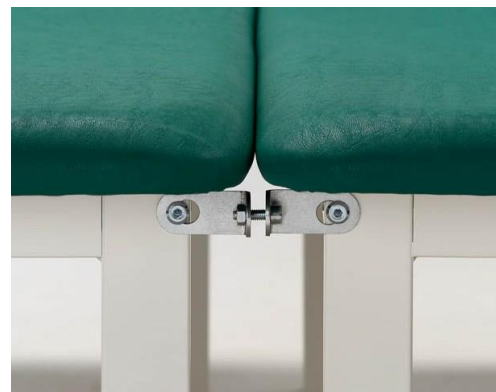
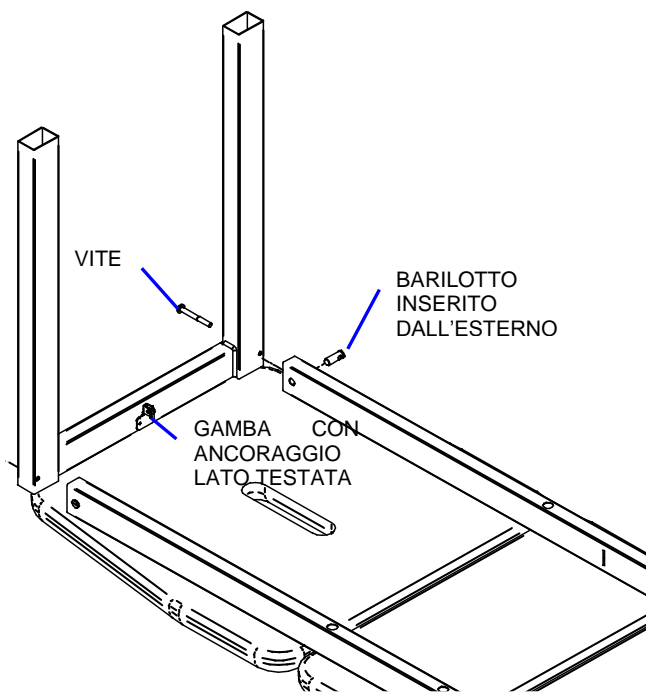

01423 METAL L200

4.2.1 Regolazione della sezione testata

Sollevare il pianale fino all'inclinazione desiderata; per riportarlo nella posizione di base, è necessario sollevarlo fino a fine corsa e quindi accompagnarlo alla base.

4.2.2 Regolazione delle sezioni pediera

Sollevare i pianali fino all'inclinazione desiderata, per riportarlo alla posizione base, è necessario sollevare il pianale reggicoste ed accompagnarlo fino alla posizione base.



AVVERTENZE



DOPO ALCUNE SETTIMANE DI UTILIZZO DEL LETTINO RIPETERE IL SERRAGGIO DELLE GAMBE

4.2.3 Principali configurazioni di regolazione

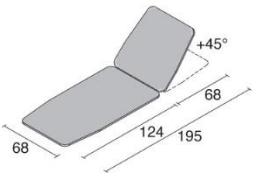
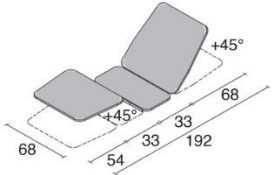
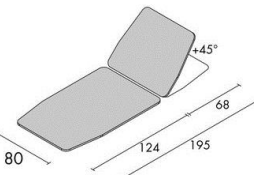
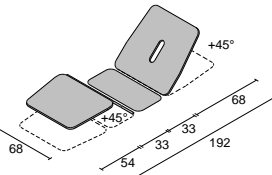
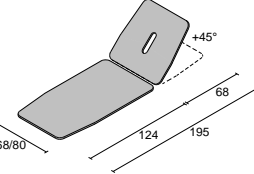
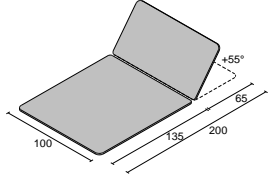
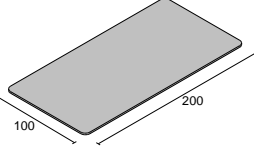
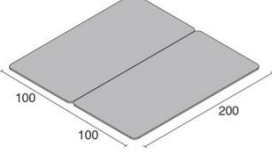
MODEL	DIMENSIONS PLATFORM POSTURE	SINGLE AND	MODEL	DIMENSIONS PLATFORM POSTURE	SINGLE AND
01650 - METAL BASIC 1			01651 - METAL BASIC		
01652 - METAL BASIC L			01251 - METAL 3		
01250 - METAL 1 01252 - METAL L			01257 - METAL HT100 01254 - METAL LT100		
01256 - METAL H100 01253 - METAL L100			01423 - METAL L200		

5 MANUTENZIONE

Gli interventi di manutenzione devono essere eseguiti da tecnici specializzati o persone con conoscenza del contenuto del presente libretto istruzioni.

Verificare le condizioni di sicurezza dell'attrezzatura dopo ogni situazione di "trattamento rude" (es.: caduta, urti violenti, versamento di liquidi, etc.) ed ogni qualvolta si abbiano dei dubbi sullo stato di sicurezza dell'apparecchio.

5.1 Manutenzione ordinaria

Gli interventi di manutenzione ordinaria vanno eseguiti almeno una volta all'anno.



- IN EVIDENZA DI PERICOLO PER LA SICUREZZA, L'ATTREZZATURA NON DEVE ESSERE UTILIZZATA FINCHÉ IL PERICOLO NON SIA STATO ELIMINATO
- ANNOTARE NELL'APPOSITO MODULO IN ALLEGATO OGNI DIFETTO/DANNEGGIAMENTO/INTERVENTO IMPORTANTE PER LA SICUREZZA DELL'ATTREZZATURA

FREQUENZA	OPERAZIONE
annuale	Pulizia generale attrezzatura
	Ispezione visiva e funzionale dell'attrezzatura e di tutti gli accessori
	Telaio e parti meccaniche: Verifica serraggio viti, bulloni; stato di usure delle boccole e perni; assenza di lesioni e deformazioni
	Verificare che la testata sia stabile e non ceda
ALLA FINE DELLE OPERAZIONI SOPRA INDICATE COMPLETARE L'ISPEZIONE CON UN CICLO DI LAVORO CON IL PESO MASSIMO PREVISTO.	



PER TUTTE LE OPERAZIONI NON CONTEMPLETE NELLA LISTA DI MANUTENZIONE, RIVOLGERSI AL CENTRO ASSISTENZA CHINESPORT

5.2 Manutenzione straordinaria

Per tutti gli interventi diversi da quelli ordinari contattare il Centro Assistenza Chinesport.

5.3 Lista ricambi

Utilizzare esclusivamente ricambi originali. Per la lista ricambi contattare gli uffici CHINESPORT S.p.a.

6 GUASTI

L'apparecchiatura è stata testata in condizioni molto gravose: durante i test non si sono verificate particolari rotture e/o guasti. In caso di mancato funzionamento/rottura, è possibile aprire un ticket di assistenza tramite il nostro sito www.chinesport.it alla sezione "Assistenza".

ATTENZIONE:

Prima di contattare l'assistenza rilevare il **NUMERO DI MATRICOLA** o in alternativa "codice" e "Articolo" riportato sull'etichetta di prodotto posta sull'apparecchiatura (vedere evidenza nel fac-simile sotto riportato); oppure il n° del DDT/bolla o fattura. La sua identificazione riduce i tempi e migliora la qualità dell'intervento.

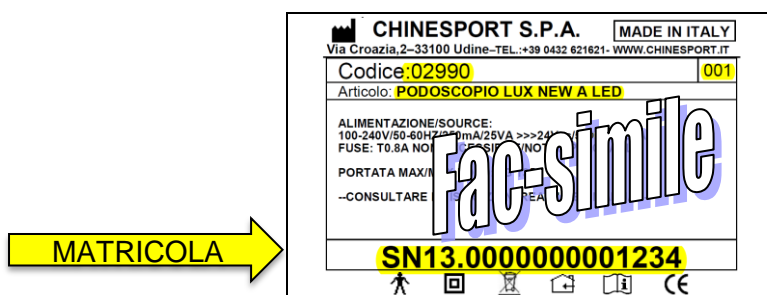

NOTA:

L'apparecchiatura che necessita di riparazione in sede Chinesport deve esporre sull'imballo di spedizione il "NUMERO DI AUTORIZZAZIONE" che verrà fornito dall'Assistenza Tecnica in seguito all'apertura del ticket. La sua identificazione riduce i tempi e migliora la qualità dell'intervento.

In alternativa è sempre possibile contattare l'assistenza tecnica tramite email (assistenza@chinesport.it); per gli utenti sprovvisti di connessione internet resta sempre possibile inviare un fax (0432 621 698) o telefonare (0432 621 699), ma i tempi di risposta potrebbero essere molto più lunghi.

7 PULIZIA E DISINFEZIONE

Lo sky utilizzato è ignifugo. La sua struttura resistente e la facile manutenzione lo rendono particolarmente adatto per l'utilizzo presso ospedali, case di cura, centri benessere (spa), centri di riabilitazione e palestre.

Si presenta con una superficie effetto pelle con una finitura brillante, in una vasta gamma di colori tutti disponibili a magazzino. La superficie contiene Vinyzene, un antimicrobico che addizionato durante le fasi di lavorazione crea una barriera difensiva contro acari, batteri e funghi, evitando odori sgradevoli e allergie.

7.1 Lavaggio

Spolverare delicatamente e in caso di macchie lievi passare la superficie con un panno umido o con una soluzione di detergente neutro, risciacquando con acqua, senza strizzare. Lasciare asciugare evitando l'esposizione diretta alla luce del sole.

Per le macchie localizzate e più ostinate (olio, grasso, cosmetici, inchiostro, caffè,



liquori, chewing-gum ecc.) si consiglia di seguire le seguenti istruzioni: disciogliere tempestivamente la macchia con alcol etilico diluito (liquido incolore) in acqua al 20%, tamponare e trattare successivamente con una soluzione di detergente neutro. Risciacquare bene.

7.2 Disinfezione

7.2.1 Disinfezione superfici

Per la disinfezione delle superfici quali telaio, sky, ecc. si consiglia l'utilizzo di prodotti disinfettanti quali AMUCHINA® 10% o equivalente con sodio ipoclorito allo 0,1 % con il seguente spettro d'azione:

- battericida in presenza di sostanze interferenti secondo EN 1276:1997;
- fungicida in presenza di sostanze interferenti secondo EN 1650:1997;
- battericida test di superficie secondo EN 13697:2001;
- fungicida test di superficie secondo EN 13697:2001;
- attivo su Salmonella typhimurium secondo EN 13697:2001;
- Attivo su: HIV, HAV - HBV, HCV;
- virucida secondo EN14476:2005;
- attivo su Virus influenzale H1N1 secondo EN14476:2005.

Per l'utilizzo in sicurezza fare riferimento al pieghevole istruzioni inserito nel prodotto.

⚠ AVVERTENZE ⚠

- UTILIZZARE I LETTINI IN CONDIZIONE DI IGIENE DISINFETTANDO SISTEMATICAMENTE LA SIMILPELLE ED UTILIZZANDO IL LENZUOLINO MONOUSO
- PRODOTTI AGGRESSIVI POSSONO DANNEGGIARE LE SUPERFICI.
- PRIMA DI RIUTILIZZARE L'APPARECCHIATURA DOPO LA PULIZIA VERIFICARE CHE TUTTI I COMPONENTI SIANO PERFETTAMENTE ASCIUTTI
- I COLORI CHIARI, NON DEVONO ESSERE MESSI A CONTATTO CON TESSUTI E CAPI D'ABBIGLIAMENTO TRATTATI CON COLORANTI NON FISSATI, O CON SCARSE SOLIDITÀ DI TINTURA, ONDE EVITARE MACCHIE ED ALONI DI COLORANTI DI CUI NON POSSIAMO GARANTIRE LA PULITURA

8 RIUTILIZZO DEL PRODOTTO

Questi prodotti sono stati progettati in modo da essere adatti per il riutilizzo da parte di altro utente dopo l'esecuzione di alcuni lavori e del superamento di controlli per il suo rilascio.

Per predisporre i prodotti al riutilizzo da parte di altro utente devono essere eseguite le seguenti operazioni:

- pulizia e disinfezione accurata con mezzi adeguati;
- manutenzione secondo il piano di manutenzione e controllo;
- rilascio autorizzazione per il riutilizzo, che deve accompagnare il prodotto.

Le operazioni sopra elencate devono essere effettuate dal fabbricante o dal rivenditore autorizzato.

9 SCHEDA TECNICA

CODICE PRODOTTO	CARATTERISTICHE						Foro naso - bocca	12163 Portalenzuolino regolabile	12176 Tappo foro naso bocca	12269 Poggiatesta	12270 Poggiabraccia
	Dimensioni (cm)	Altezza (cm)	Peso (kg)	Portata massima a carico ripartito kg	Similpelle ignifuga tipo W	Piani regolabili					
01650	195x68	78	40	200	S	1	-	O	-	O	O
01651	192x68	78	41	200	S	3	-	O	-	O	O
01652	195x80	78	43	200	S	1	-	O	-	O	O
01250	195x68	78	40	200	S	1	S	O	O	O	O
01251	192x68	78	41	200	S	3	S	O	O	O	O
01252	195x80	78	43	200	S	1	S	O	O	O	O
01256	200X100	78	56	250	S	0	-	O	-	-	-
01257	200x100	78	58	250	S	1	-	O	-	-	-
01253	200x100	50	51	250	S	0	-	O	-	-	-
01254	100x200	50	53	250	S	1	-	O	-	-	-
01423	200x200	50	106	250	S	0	-	O	-	-	-

- = non disponibile S = di serie O = opzionale

10 ARTICOLI CORRELATI E ACCESSORI

12269 – CUSCINO FACCIALE	12270 - POGGIABRACCIA	AC0020 – TAPPO FORO NASO - BOCCA
		
Cuscino cervicale regolabile, solo di colore grigio	Poggia braccia. Indicato per lo scarico delle braccia, solo di colore grigio. Da abbinare obbligatoriamente al poggiatesta cod. 12269	Tappo per il foro naso/bocca di serie
AC0031 – PORTA LENZUOLINO	AC003A - LENZUOLINO 2 VELI	AC0290 - FOGLIO PROTEZIONE
		
Porta lenzuolino adattabile alle diverse larghezze dei rotoli	Lenzuolino a 2 veli, confezione da 6 pezzi	Foglio di protezione per testate con foro naso-bocca
AC0025 – CUSCINO CON FORO	AC0033 – PORTA LENZUOLINO VERTICALE	AC0035 – LENZUOLO GRANDE
		
Cuscino con foro, utilizzato sui lettini senza il foro naso/bocca. In caso di abbinamento ad un lettino da visita o terapia è possibile scegliere lo stesso colore di tappezzeria. La gamma si compone di 20 colori. Dimensioni 40x34x9h cm.	Porta lenzuolino verticale. Stativo per rotoli di grandi dimensioni.	Lenzuolo grande, rotolo da cm 90 x mt 100. Confezione da 2 pezzi.

11 GARANZIA

CONDIZIONI GENERALI ASSISTENZA POST- VENDITA ARTICOLI CHINESPORT

La durata della garanzia è di 36 mesi dalla data di consegna.

La garanzia non copre i materiali di consumo, le batterie ricaricabili, e in generale tutto il materiale soggetto ad usura, i guasti causati da urti, cadute, uso errato o improprio, eventi accidentali, danni causati dal trasporto. Qualora l'apparecchiatura risulti manomessa, la garanzia decade automaticamente.

La riparazione delle apparecchiature sarà eseguita in relazione al guasto dichiarato.

Il preventivo dovrà essere richiesto espressamente.

L'eventuale pagamento si intende in contrassegno, salvo accordi particolari.

Per ogni controversia l'unico foro competente è quello di UDINE.

RIPARAZIONI IN GARANZIA

Le riparazioni in garanzia dovranno essere richieste espressamente.

Le riparazioni in garanzia si intendono presso il nostro laboratorio, previa autorizzazione e con rilascio del numero di rientro.

Per i prodotti inviati con l'imballo originale, la spedizione di ritorno sarà effettuata in porto franco.

Per la riparazione in garanzia occorre un documento fiscale dove la data d'acquisto rientri nei tempi di garanzia, (bolla di vendita, fattura d'acquisto, scontrino fiscale).

Qualora, al momento del controllo, il prodotto risulti perfettamente funzionante vengono comunque addebitate al cliente le spese di ricerca guasto.

RIPARAZIONI FUORI GARANZIA

Per le riparazioni fuori garanzia effettuate nei nostri laboratori previa autorizzazione, le spese di trasporto sono a carico del cliente.

Limitatamente alle parti sostituite nell'intervento effettuato, la garanzia sulla riparazione è di 12 mesi dal ritiro della macchina.

Qualora, al momento del controllo, il prodotto risulti perfettamente funzionante vengono comunque addebitate al cliente le spese di ricerca guasto.

RIPARAZIONI A DOMICILIO

In caso di riparazione presso il cliente, occorre richiesta scritta ove siano indicate le generalità complete del richiedente, il tipo di macchina ed il guasto.

Il costo chilometrico del trasferimento del tecnico è da concordare in relazione all'urgenza del cliente.

Nel caso in cui la macchina in oggetto dell'intervento sia in garanzia saranno addebitati solamente i costi del trasferimento.

Il tempo viene conteggiato dalla partenza del tecnico dal nostro laboratorio fino al suo rientro, l'ora di rientro sarà stimata sulla base del tempo impiegato all'andata.

VENDITA PARTI DI RICAMBIO E CONSUMABILI

Gli ordini dovranno pervenire per scritto specificando il cliente, l'articolo, la modalità di spedizione, nonché i dati fiscali esatti del cliente.

I tempi di evasione dell'ordine potranno variare in dipendenza della disponibilità del materiale.

Non si accettano resi per le parti di ricambio.

Il pagamento sarà contrassegno, salvo accordi particolari.

12 REGISTRAZIONE INTERVENTI

APPARECCHIATURA	DATA prima installazione	MATRICOLA
------------------------	---------------------------------	------------------

DATA INTERVENTO	OPERAZIONI ESEGUITE	TECNICO INCARICATO	FIRMA	PROSSIMA SCADENZA

Some important notes to contact our after-sales customer service

ATTENTION:

Before calling our technical support, be sure to have your **SERIAL NUMBER** or the “Codice” and “Articolo” to hand: you can find it on the product label located on the equipment (as shown in the facsimile above); or the transport document / invoice number. This identification number helps reduce waiting times and improves service quality.

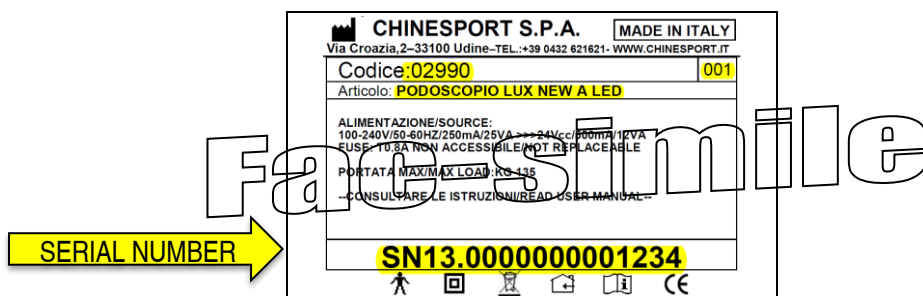

NOTE:

The equipment in need of repair at Chinesport premises must carry the “AUTHORIZATION NUMBER” on the package. This identification number, to be required from the Technical Assistance Service, helps reduce waiting times and improves service quality.

Alternatively, you can contact the technical support by email (assistenza@chinesport.it), for users without internet connection it's possible to send a fax (0432 621 698) or phone (0432 621 699), but the timing of response could be longer.

Alcune informazioni importanti per contattare il nostro servizio assistenza:

ATTENZIONE:

Prima di contattare l'assistenza rilevare il **NUMERO DI MATRICOLA** o in alternativa “codice” e “Articolo” riportato sull'etichetta di prodotto posta sull'apparecchiatura (vedere evidenza nel fac-simile sotto riportato); oppure il n° del DDT/bolla o fattura. La sua identificazione riduce i tempi e migliora la qualità dell'intervento.

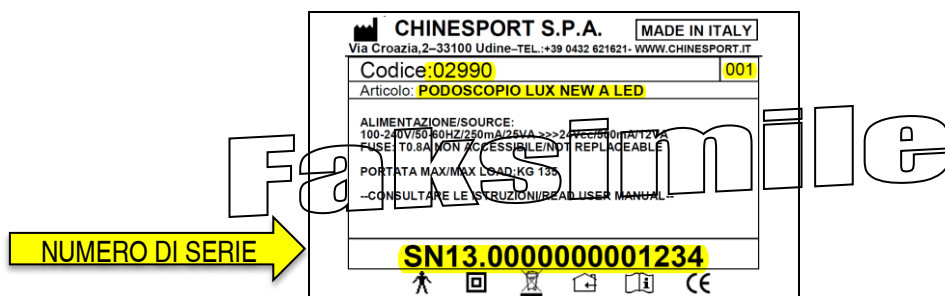

NOTA:

L'apparecchiatura che necessita di riparazione in sede Chinesport deve esporre sull'imballo di spedizione il “NUMERO DI AUTORIZZAZIONE” che verrà fornito dall'Assistenza Tecnica in seguito all'apertura del ticket. La sua identificazione riduce i tempi e migliora la qualità dell'intervento.

In alternativa è sempre possibile contattare l'assistenza tecnica tramite email (assistenza@chinesport.it); per gli utenti sprovvisti di connessione internet resta sempre possibile inviare un fax (0432 621 698) o telefonare (0432 621 699), ma i tempi di risposta potrebbero essere molto più lunghi.