



SEDIA ELEVABILE MYST

RIF:

821160.TESSUTO

821160.PELLE

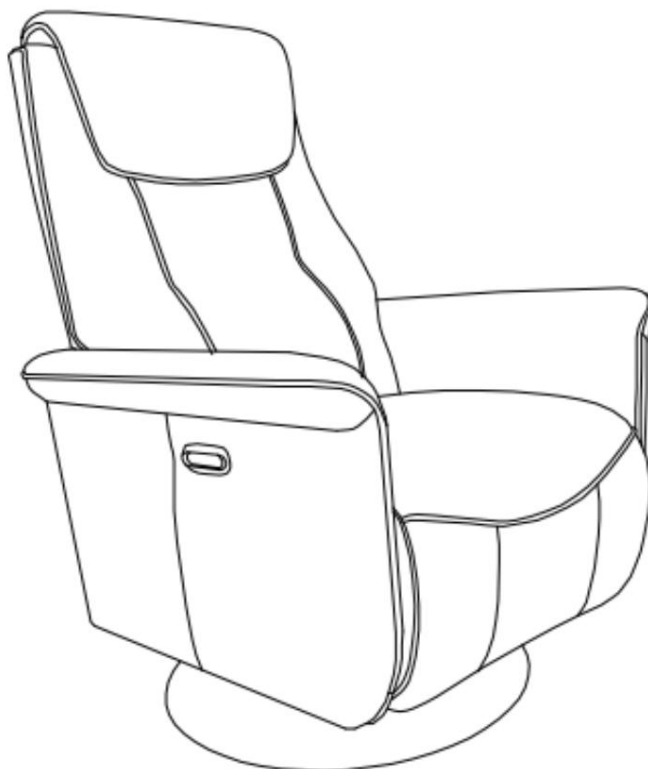

MANUALE D'USO

MANUALE D'USO

INTRODUZIONE :

Questo documento è la traduzione francese del manuale utente fornito da BENELAND.

Si prega di leggere attentamente il manuale utente per un utilizzo ottimale.

Questo manuale deve essere tenuto a disposizione per usi futuri dopo la prima lettura.

CONTENUTI :

1. PRECAUZIONI DI SICUREZZA/SICUREZZA PRECAUZIONI/PRECAUCIONES DE SEGURIDAD
2. METODO DI INSTALLAZIONE/INSTALLATION METHOD/MODO DE INSTALACIÓN
3. AMBIENTE D'USO E METODO DI APPLICAZIONE/ENTORNO DE UTILIZACIÓN Y MODO DE APLICACIÓN
4. PROCEDURA DI ASSISTENZA/PROCEDURA DI MANUTENZIONE/PROCEDIMIENTO DE SERVICIO/MANTENIMIENTO

1. PRECAUZIONI DI SICUREZZA



Seguire le istruzioni di sicurezza riportate di seguito per evitare danni, scosse elettriche, incendi o altre lesioni.

- Prima dell'uso, leggere attentamente le "Precauzioni di sicurezza" e utilizzare il dispositivo correttamente.
- Le precauzioni indicate di seguito hanno lo scopo di garantire la sicurezza e il corretto utilizzo di questo prodotto, per evitare lesioni o danni all'utente e ad altri.
- Utilizzare la sedia per il tempo libero su un pavimento piano. Se hai bisogno di spostare la sedia, lo è si consiglia di farlo sollevare da due adulti, e di non spostarlo spingendo o tirandolo per non graffiare il pavimento, la moquette o usurare il poggiatesta.
- Quando si utilizza un alimentatore, non tirare il cavo di alimentazione, tenerlo lontano dal fuoco, dall'acqua e fuori dalla portata dei bambini e degli anziani. • Spegnere l'interruttore di alimentazione dopo l'uso e conservare il cavo di alimentazione in modo tale per evitare eventuali incidenti di sicurezza causati dai bambini che ci giocano.
- Quando si utilizza una batteria ricaricabile, prestare attenzione all'indicatore della batteria: quando la batteria è completamente carica, si accendono cinque luci blu e quando la batteria è scarica, si accendono tre luci blu.
- Quando la batteria è scarica, si accendono tre o meno luci blu, l'interfaccia USB non può caricare i telefoni cellulari.
- Se è necessario ritrarre il poggiatesta, è necessario prima guardare sotto la sedia per assicurarsi che non ci siano ostacoli, animali o altri oggetti prima di utilizzarla in sicurezza.
- Prima dell'uso, rimuovere la polvere dalla superficie della sedia utilizzando un panno morbido e pulito e mantenerlo sempre pulito.
- Non lasciare che i bambini saltino e giochino da soli sulla sedia o che non sappiano esprimere le proprie capacità disposto a usarlo da solo, per evitare scosse elettriche e cadute.
- Evitare che apparecchi affilati o coltelli tocchino la superficie della sedia per evitare di graffiare il tessuto.
- Non utilizzare la sedia all'aperto per periodi prolungati. Evitare l'esposizione prolungata alla luce solare per evitare sbiadimenti parziali o sbiadimenti del colore del prodotto.
- Tenere la sedia ad almeno 30 cm da fonti di calore. Non utilizzarlo vicino a una fiamma esposti come una stufa o su un radiatore come una coperta elettrica per evitare qualsiasi rischio di incendio.
- Ad eccezione del personale di manutenzione professionale, è vietato smontare, riparare o modificare la sedia a piacimento per evitare malfunzionamenti con conseguenti danni elettrici o incendi.



- Quando si utilizza la spina per ricaricare il prodotto, è vietato inserirla e rimuoverla. staccare la spina con le mani bagnate.
- Quando si inserisce o si rimuove la spina, è necessario tenere saldamente il corpo della spina.
- È vietato tirare il cavo di alimentazione per evitare danni o scosse elettriche. Se non viene utilizzato per un lungo periodo, scollegare e conservare il cavo di alimentazione.

2. METODO DI INSTALLAZIONE

Elenco dei componenti:

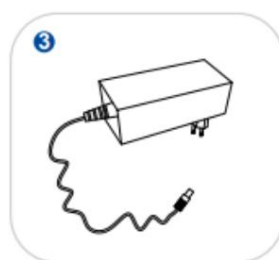

1. Cuscino schienale X1
2. Sedile X1
3. Alimentazione X1

Descrizione della procedura di installazione (assemblaggio):

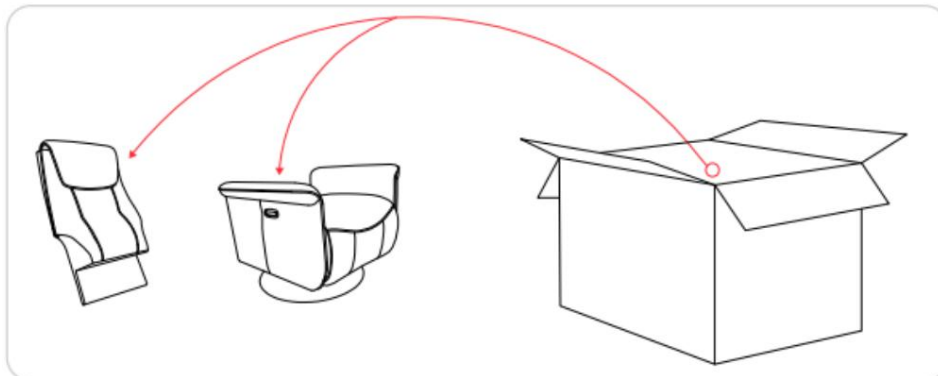

1. Rimuovere il cuscino dello schienale dal cartone e adagiarlo sul pavimento.



2. Allineare i fermi del cuscino dello schienale con chiusura del sedile e premere con decisione la chiusura. Quando si sente un "clic", l'installazione è avvenuta con successo.

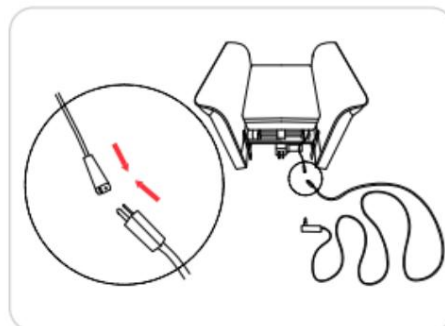

3. Collegare la scatola di controllo al cavo di alimentazione esterno.

3. AMBIENTE DI UTILIZZO E MODALITÀ DI APPLICAZIONE

Ambiente di utilizzo:

Si consiglia di posizionarlo su una superficie piana, con spazio attorno che consenta l'apertura dello schienale e del poggiatesta, per evitare collisioni.

- Quando si abbassa lo schienale o si estende il poggiatesta, per evitare una collisione con gli oggetti circostanti, è necessario riservare in anticipo uno spazio superiore a 45 cm davanti e 42 cm dietro.
- Non utilizzare il prodotto all'aperto. Evitare di esporre il dispositivo alla luce solare per lungo tempo per evitare sbiadimenti locali o sbavature dei colori del prodotto e un rapido invecchiamento del tessuto.
- Tenere la sedia ad almeno 30 cm lontano da fonti di calore. Non utilizzarlo vicino a fiamme libere, come fornelli, o su una coperta elettrica per evitare il rischio di incendio.

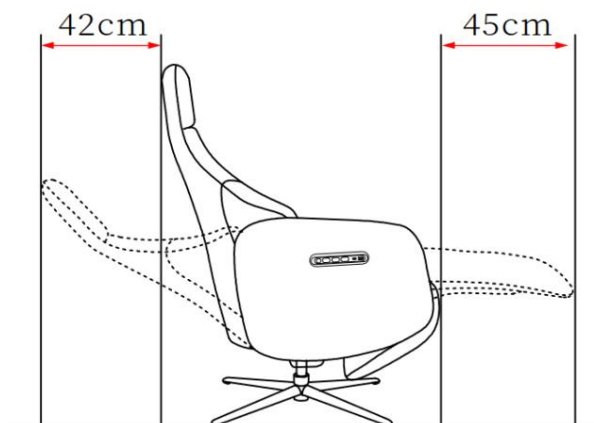

Metodo di applicazione:

- **Metodo di funzionamento del pulsante di commutazione [applicabile alla funzione poggiatesta]**

I pulsanti \ddot{y}/\ddot{y} controllano l'apertura/ritrazione dello schienale I pulsanti \ddot{y}/\ddot{y} controllano l'apertura/ritrazione del poggiatesta e l'elevazione del sedile.

Il pulsante \ddot{y} è un'interfaccia USB.

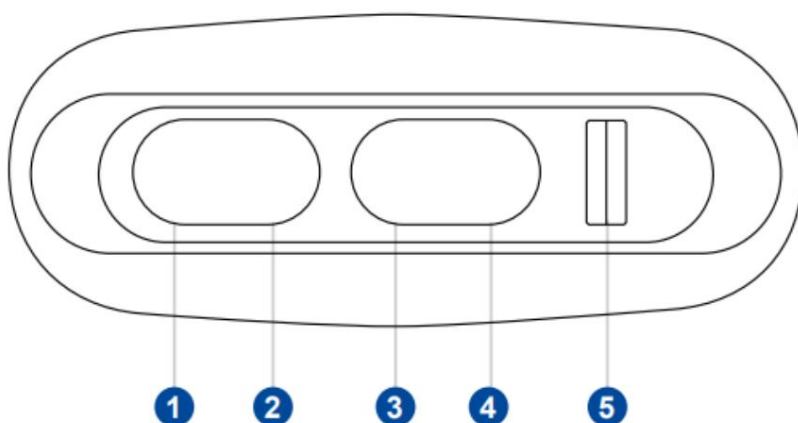

1. Schienale inclinato
2. Ritiro della lima
3. Retrazione pedana + elevazione sedile 4.
- Apertura pedana
5. Interfaccia USB

• Regolazione manuale dell'inclinazione del poggiatesta

Il meccanismo del poggiatesta di questo prodotto ha 4 livelli.

Durante l'utilizzo, afferrare entrambi i lati del poggiatesta con entrambe le mani e spingerlo in avanti con un po' di forza.

Quando senti un "click" o avverti una leggera resistenza, puoi fermare il meccanismo.

Lascia andare il poggiatesta quando viene raggiunta l'angolazione massima, quindi può essere riportato automaticamente all'angolazione originale.

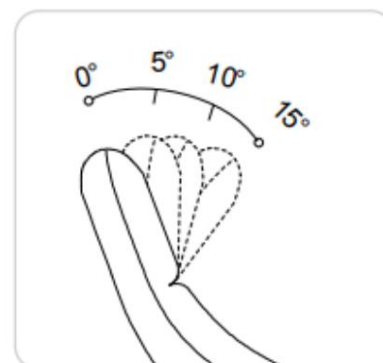

Attenzione:

- Pulire frequentemente la superficie della sedia con un panno morbido e pulito prima di utilizzarla.
- Insegnare ai bambini a non saltare sul sedile della sedia, per non deformarlo successivamente compressione parziale e ne influenzano l'utilizzo.
- Evitare che apparecchi affilati o coltelli tocchino la superficie della sedia per evitare di graffiare il tessuto.
- Se è necessario ritrarre il poggiatesta, controllare prima di persona la parte inferiore della sedia assicurarsi che non siano presenti animali domestici o altri oggetti prima di utilizzarlo in sicurezza.

Quando ti muovi, considera quanto segue:

- Se è necessario spostarlo, si consiglia che due adulti sostengano la parte inferiore del bracciolo sollevare la sedia.
- Non spostare la sedia quando è aperta per evitare di danneggiare le parti della sedia.
- Non spingere, tirare o utilizzare altri mezzi per spostare la sedia per evitare di graffiare il pavimento e il tappeto o di rigare il poggiatesta.
- Non trasportare persone o cose e non permettere ai bambini di maneggiarlo per evitare pericoli.

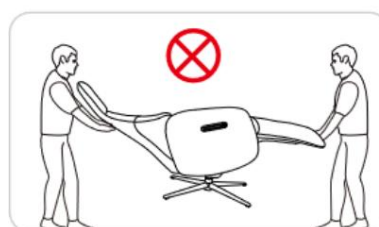
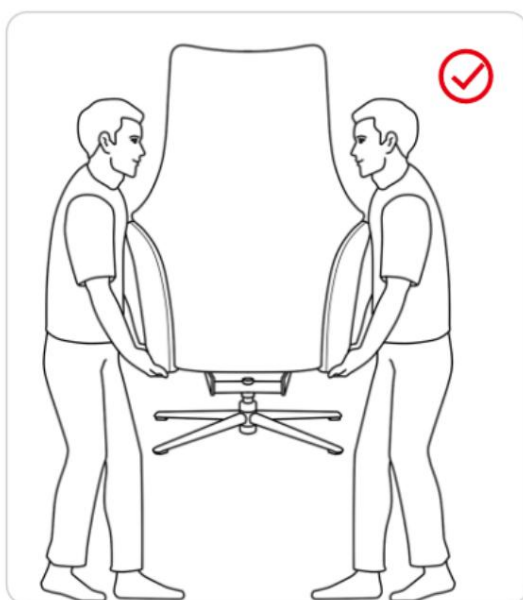

4. PROCEDURA DI MANUTENZIONE

Utilizzare un panno morbido e pulito per pulire frequentemente la polvere o le macchie di tessuto.

Lo spazio in cui si incontrano lo schienale, il bracciolo e il sedile può essere pulito utilizzando un aspirapolvere.

Procedura di manutenzione giornaliera:



- Posizionare la sedia in un luogo con temperatura adeguata per evitare che il tessuto si macchi a causa dell'umidità e della polvere ed evitare lo scolorimento e l'invecchiamento del tessuto causato dalla forte luce.
- Assicurarsi di scollegare la spina del cavo di alimentazione dalla presa di corrente quando si eseguono lavori di manutenzione e fare attenzione a non tirare la spina per rimuoverla. Fare attenzione a non rimuoverlo con le mani bagnate per evitare scosse elettriche e lesioni.
- È vietato utilizzare panni bagnati, oggetti duri o prodotti chimici come acidi o alcalini per toccare il dispositivo.
- È vietato utilizzare un panno umido, oggetti duri o prodotti sulla qualità della superficie e sul ciclo di lavoro.
- Non stirare il tessuto per evitare di danneggiarlo.

Procedura di manutenzione regolare:

In genere, la manutenzione deve essere eseguita una volta al trimestre. Dopo aver pulito la superficie della sedia con un panno morbido e pulito, il tessuto in pelle può essere rivestito uniformemente con uno speciale detergente per pelle o un agente lucidante.

Quando la sedia non viene utilizzata per un lungo periodo, è necessario coprirla con un telo protettivo per evitare che la polvere si depositi sulla superficie della sedia.



- Impedire ai bambini di pugnalarlo con oggetti appuntiti e impedire loro di farlo non saltare e giocare sulla sedia per evitare lesioni.
- I bambini dovrebbero evitare di scarabocchiare sulla sedia con penne colorate, pennarelli o polvere colorata e altri agenti inquinanti. Una volta che l'inquinamento rilevato, dovrebbe essere pulito in tempo.
- I bambini non devono giocare con l'alimentatore, né tirare il cavo alimentazione e rimuovere solo la batteria.
- Quando si è seduti o sdraiati sul divano, non è consigliabile indossarlo corpo di oggetti duri o prodotti metallici, per evitare di graffiare la superficie e rendere difficoltoso l'utilizzo del divano.